



ROMÂNIA
CONSILIUL JUDEȚEAN BOTOȘANI

DIRECȚIA GENERALĂ DE ASISTENȚĂ SOCIALĂ ȘI PROTECȚIA COPILULUI

str. Maxim Gorki nr. 4

Botoșani

e-mail: secretariat@dgaspcbt.ro

Telefon: 0231-537993

Fax: 0231-511047

Serciciul Achizitii Publice, Administrativ si Juridic Contencios

e-mail: achizitii@dgaspcbt.ro

Compartimentul Achizitii Publice

Nr. 41188 din 01.11.2024

SCRISOARE DE INTENȚIE

Pentru achiziția publică servicii "Elaborare documentație pentru obținerea autorizației de securitate la incendiu – clădire Sediul Administrativ, corp "B", Mun. Botoșani, strada Nicolae Iorga, nr.33, Jud. Botoșani"

Direcția Generală de Asistență Socială și Protecția Copilului Botoșani cu sediul în Botoșani, Str. Maxim Gorki Nr. 4, Cod poștal 710171, având Cod Unic de Înregistrare 17093020, tel: 0231.537.993, fax: 0231.511.047, e-mail: secretariat@dgaspcbt.ro, cu respectarea reglementărilor Legii 98/2016 privind achizițiile publice, dorește să achiziționeze, prin achiziție directă, servicii "Elaborare documentație pentru obținerea autorizației de securitate la incendiu – clădire Sediul Administrativ, corp "B", Mun. Botoșani, strada Nicolae Iorga, nr.33, Jud. Botoșani".

În acest context îi invită pe cei interesați să depună oferte de preț ținând cont de caietul de sarcini, precum și de următoarele informații:

1. Denumirea autorității contractante: **Direcția Generală de Asistență Socială și Protecția Copilului Botoșani;**

2. Adresa/telefon/fax: **str. Maxim Gorki, nr.4, telefon 0231.537.993, fax 0231.511.047;**

3. Modalitatea de achiziționare: **achiziție directă, cod CPV 71322000-1;**

4. Sursa de finanțare: **bugetul local;**

5. Valoarea estimată a achiziției este de: **16,800.00 lei, fără TVA;**

6. Criteriul de atribuire: **prețul cel mai scăzut, fără TVA;**

7. Plata se va face prin OP în maxim 30 de zile de la depunerea și validarea în sistemul național privind facturarea electronică RO e-factura;

8. Oferta va fi exprimată în lei, fără TVA.

9. Data limită de depunere a ofertelor: **07.11.2024, ora 13:00;**

10. Adresa la care se va depune oferta: **registratura D.G.A.S.P.C. Botoșani din str. Maxim Gorki, nr.4.**

11. Oferta trebuie să conțină următoarele documente:

-**Datele de indentificare ale societății** (adresa, număr înmatriculare, CUI, cont Trezorerie), precum și datele de contact ale persoanei desemnate să se implice în relațiile cu D.G.A.S.P.C. Botoșani;

-**Certificat constatator** emis de Oficiul Registrului Comerțului (ORC) de pe lângă Tribunalul Teritorial, în copie lizibilă cu mențiunea "conform cu originalul", din care să rezulte obiectul de activitate al operatorului economic. Obiectul de activitate al operatorului economic trebuie să aibă corespondent cu obiectul de activitate al contractului;

-**Propunere tehnică:** ofertantul are obligația să prezinte Propunerea tehnică care trebuie să îndeplinească minim caracteristicile tehnice specificate în Caietul de sarcini, inclusiv respectarea termenului de realizare al serviciilor. Se vor anexa la Propunerea tehnică autorizații/atestare/certificate, după caz, valabile la data prezentării, din care rezultă că sunt autorizați/abilitați să presteze serviciile solicitate de autoritatea contractantă prin caietul de sarcini.

-**Propunere financiară**, care se va întocmi conform modelului anexat .

Oferta se va introduce într-un plic, închis corespunzător și netransparent, care va purta scris pe el:
Direcția Generală de Asistență Socială și Protecția Copilului Botoșani, Str. Maxim Gorki, nr.4.

A NU SE DESCHIDE ÎNAINTE DE DATA DE 07.11.2024 ORA 14:00.

OFERTĂ pentru achiziție "Servicii de elaborare documentație pentru obținerea autorizației de securitate la incendiu – clădire Sediu Administrativ, corp "B", Mun. Botoșani, strada Nicolae Iorga, nr.33, Botoșani".

12. Persoana de contact pentru informații suplimentare: Oana Simona Dediu- Șef Serviciu Achiziții Publice, Administrativ și Juridic Contencios, Valeriu Duman – Consilier achiziții, tel 0231/537.993 ;

13. Pentru eventuale clarificări puteți vizita amplasamentul obiectivului de luni până joi între orele 07:30-16:00 sau vineri între orele 07:30-13:30 la următoarea adresă: **Clădire Sediu Administrativ, corp "B", Mun. Botoșani, strada Nicolae Iorga, nr.33, Jud. Botoșani**, persoana de contact Georgiana Pilos - șef complex, tel 0740/659546.

DIRECTOR EXECUTIV,
Doina Nacu Manole



DIRECTOR EXECUTIV ADJUNCT,
Camelia Nicoleta Damian

**Șef Serviciu Achiziții publice, administrative și
Juridic Contencios.**
Oana Simona Dediu

Consilier achiziții,
Valeriu Duman



ROMÂNIA
CONSILIUL JUDEȚEAN BOTOȘANI

DIRECȚIA GENERALĂ DE ASISTENȚĂ SOCIALĂ ȘI PROTECȚIA COPILULUI

str. Maxim Gorki nr. 4

Botoșani

e-mail: secretariat@dgaspcbt.ro

Telefon: 0231-537993

Fax: 0231-511047

Serviciul Achiziții Publice, Administrativ și Juridic Contencios
Compartimentul Achiziții Publice

e-mail: achizitii@dgaspcbt.ro

Nr. 41185 din 01.11.2024

AVIZAT,
Director Executiv Adjunct,
Camelia Nicoleta Damian



Caiet de sarcini

Elaborare documentație pentru obținerea autorizației de securitate la incendiu – clădire Sediul Administrativ, corp "B", Mun. Botoșani, strada Nicolae Iorga, nr.33, Botoșani,

A. AUTORITATEA CONTRACTANTĂ: Direcția Generală de Asistență Socială și Protecția Copilului Botoșani

B. DATE GENERALE

Denumirea achiziției: Elaborare documentație pentru obținerea autorizației de securitate la incendiu- clădire Sediul Administrativ, corp "B" strada Nicolae Iorga, nr.33, Botoșani.

Cod CPV: 71322000-1

Tipul achiziției: prestare servicii

Valoare estimată: **16.800,00 lei, fără TVA**

C. SCOPUL ACHIZIȚIEI

Caietul de sarcini se întocmește în scopul achiziționării de servicii de specialitate, prestate de către un agent economic înregistrat și autorizat pentru activitatea în domeniul apărării împotriva incendiilor, în vederea obținerii *autorizației de securitate la incendiu*. În acest sens, se intenționează achiziționarea de servicii de elaborare documentație pentru obținerea autorizației de securitate la incendiu pentru clădire Sediul Administrativ, corp "B", strada Nicolae Iorga, nr.33, Botoșani.

Obiectivul pentru care se solicită autorizația de securitate la incendiu este: **clădire Sediul Administrativ, corp "B", strada Nicolae Iorga, nr.33, Jud. Botoșani.**

Documentația tehnică se va întocmi respectând prevederile reglementărilor tehnice în vigoare.

D. OBIECTUL ACHIZIȚIEI

Prestări servicii complete necesare obținerii autorizației de funcționare din punct de vedere al securității la incendiu:

- realizare documentației tehnice de specialitate (proiectare): instalații utilitare, instalații stingere incendii, instalații semnalizare incendii, releveu arhitectură, etc, pentru obținerea autorizației de securitate la incendiu;

- întocmirea scenariului de securitate la incendiu;

- verificarea proiectelor la cerința esențială securitate la incendiu pentru toate domeniile și specialitățile;

- întocmirea referatului verficatorului de proiect la cerința esențială securitate la incendiu pentru toate domeniile și specialitățile;

- depunerea documentației spre autorizare.

E. DESCRIEREA SITUAȚIEI EXISTENTE

Potrivit legislației în vigoare, spațiul menționat se încadrează în categoria construcții și amenajări, care se supun autorizării de securitate la incendiu.

F. DATE GENERALE DESPRE OBIECTIVE

Nr. crt.	Caracteristici	Date despre clădire
1	Amplasament	Mun.Botoșani, strada Nicolae Iorga, nr.33, Botoșani,
2	Destinație	Sediu Administrativ B
3	Regim de înălțime:	P+2
4	Suprafață construită	Parter: 630,7 mp
		Etaj 1: 630,7 mp
		Etaj 2: 630,7 mp
5	Suprafața desfășurată	Parter: 630,7 mp
		Etaj 1: 630,7 mp
		Etaj 2: 630,7 mp
6	Plan de situație	Da
7	Proiect/relevee arh. pe nivele	Da

G. SURSA DE FINANȚARE – exedent buget local – Capitol 68.02 subcapitol 06 C.e.-Alte cheltuieli asimilate investițiilor, Programul obiectivelor de investiții pe anul 2024, poziția C.e.1, aprobată prin Hotărârea Consiliului Județean Botoșani, nr. 29/05.02.2024 – Anexa nr. 91.

H. DURATA DE REALIZARE

Durata de realizare este de 45 zile(elaborare documentație și obținere autorizație din punct de vedere al securității la incendiu) de la data emiterii comenzii.

I. CERINȚE ÎN VEDEREA OBȚINERII AUTORIZAȚIEI DE SECURITATE LA INCENDIU

Cerințele stipulate în Caietul de sarcini fac parte integrantă din documentația pentru elaborarea ofertei și constituie ansamblul cerințelor pe baza cărora se elaborează documentația de către fiecare ofertant.

Caietul de sarcini este elaborat în concordanță cu necesitățile obiective ale autorității contractante și cu respectarea regulilor de bază precizate în documentația de atribuire.

Cerințele impuse sunt minimale. În acest sens orice ofertă de bază prezentată, care se abate de la prevederile Caietului de sarcini, va fi luată în considerare, dar numai în măsura în care propunerea tehnică asigură un nivel calitativ superior cerințelor minimale din Caietul de sarcini.

Documentația se va întocmi conform **HG nr. 571/2016**, pentru aprobarea categoriilor de construcții și amenajări care se supun avizării și/sau autorizării privind securitatea la incendiu și conform prevederilor din **Ordinul nr. 180 din 29 noiembrie 2022**, pentru aprobarea Normelor metodologice privind avizarea și autorizarea de securitate la incendiu și protecție civilă.

J. OBLIGAȚIILE OFERTANTULUI

1. Ofertantul va verifica toate înscrisurile, specifice acestei operații, existente la sediul beneficiarului și va elabora întreaga documentație aferentă necesară pentru obținerea autorizării din punct de vedere al securității la incendiu.

2. Ofertantul va asigura coordonarea documentației și consultanță privind soluțiile care sunt necesare pentru efectuarea unor modificări la construcții, instalații, relevee de arhitectură, în cazul în care necesită acest lucru.

3. Ofertantul va preda documentația pe bază de Proces-Verbal de Predare-Primire.

4. Ofertantul va respecta legislația în vigoare privind modalitatea de autorizare de securitate la incendiu.

5. Orice clarificare sau completare a documentației solicitată de emitentul autorizației de securitate la incendiu va fi rezolvată de ofertant în maxim 5 zile de la solicitare.

K. OBLIGAȚIILE BENEFICIARULUI

Beneficiarul va sprijini ofertantul la identificarea pe teren a tuturor dotărilor PSI existente.

L. LEGISLAȚIE

Elaborarea documentațiilor solicitate prin prezentul caiet de sarcini se face în conformitate cu prevederile legislației românești din domeniu.

În acest sens, dar *fără a se limita la acestea*, ofertanții vor trebui să respecte obligatoriu prevederile următoarelor legi:

- HG nr. 571/2016 – aprobarea categoriilor de construcții și amenajări care se supun avizării și/sau autorizării privind securitatea la incendiu;
- Ordinul nr. 180 din 29 noiembrie 2022 pentru aprobarea Normelor metodologice privind avizarea și autorizarea de securitate la incendiu și protecție civilă.

M. PLATA SERVICIILOR

Plata serviciilor privind elaborarea documentației pentru obținerea autorizației de securitate la incendiu- clădire Sediul Administrativ, corp "B" strada Nicolae Iorga, nr.33, Botoșani, se va face după eliberarea autorizației de securitate la incendiu.

Menționăm faptul că cerințele impuse prin documentație sunt considerate minimale, autoritatea contractantă recomandă vizitarea obiectivului în vederea întocmirii ofertei.

\ Șef Serviciu Achiziții Publice Administrativ și
Juridic Contencios,
Simona Oana Dediu



Consilier achizitii,
Valeriu Duman



(denumirea/numele)

FORMULAR DE OFERTA

Către

(denumirea autorității contractante și adresa completă)

1. Examinând documentația de atribuire, subsemnații, reprezentanți ai ofertantului _____ (denumirea/numele ofertantului), ne oferim ca, în conformitate cu prevederile și cerințele cuprinse în documentația mai sus menționată, să prestam _____, pentru suma de _____ (suma în litere și în cifre, precum și moneda ofertei), la care se adaugă taxa pe valoare adăugată în valoare de _____ (suma în litere și în cifre).
2. Ne angajăm ca, în cazul în care oferta noastră este stabilită câștigătoare, să prestam serviciile în termenele și condițiile impuse prin documentația de atribuire.
3. Ne angajăm să menținem această ofertă valabilă pentru o durată de 30 zile (treizeci), respectiv până la data de _____, inclusiv și ea va rămâne obligatorie pentru noi și poate fi acceptată oricând înainte de expirarea perioadei de valabilitate.
4. Până la încheierea și semnarea contractului aceasta ofertă, împreună cu comunicarea transmisă de dumneavoastră, prin care oferta noastră este stabilită câștigătoare, vor constitui un contract angajant între noi.

Data ____/____/____

_____, (semnătura), în calitate de _____, legal autorizat să semnez oferta pentru și în numele _____ (denumirea/numele operatorului economic).

Anexa centralizator de prețuri

Nr. Crt.	Denumire serviciu	U.M.	Cantitate ofertata	Preț unitar la destinația finală (lei) fără TVA	Valoare totală la destinația finală (lei) fara TVA	TVA total (lei)	Termen de plată
0	1	2	3	4	5 (col3xcol4)	6 (col5x19%)	7
							30 zile
TOTAL							

TOTAL GENERAL, INCLUSIV TVA

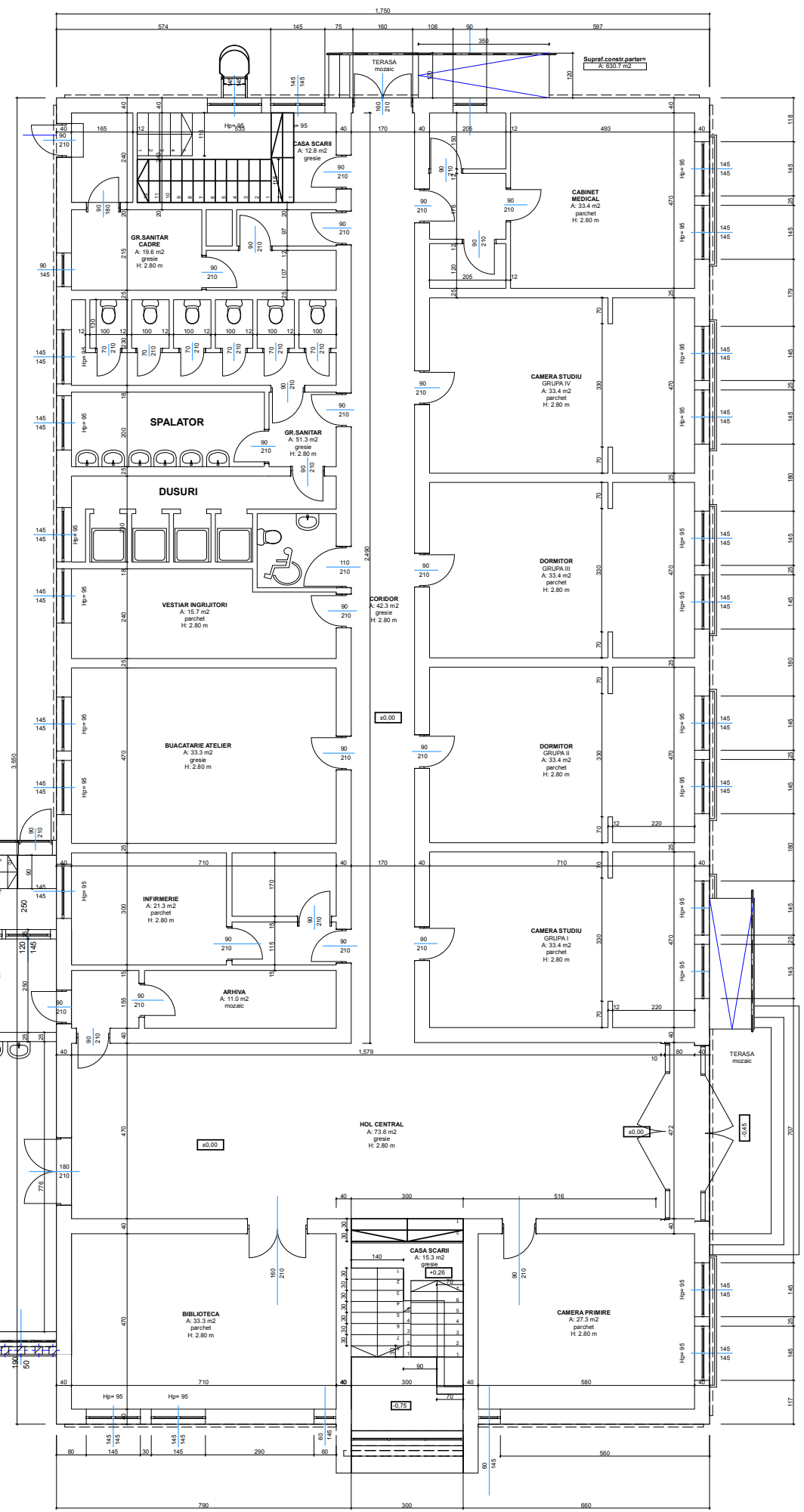
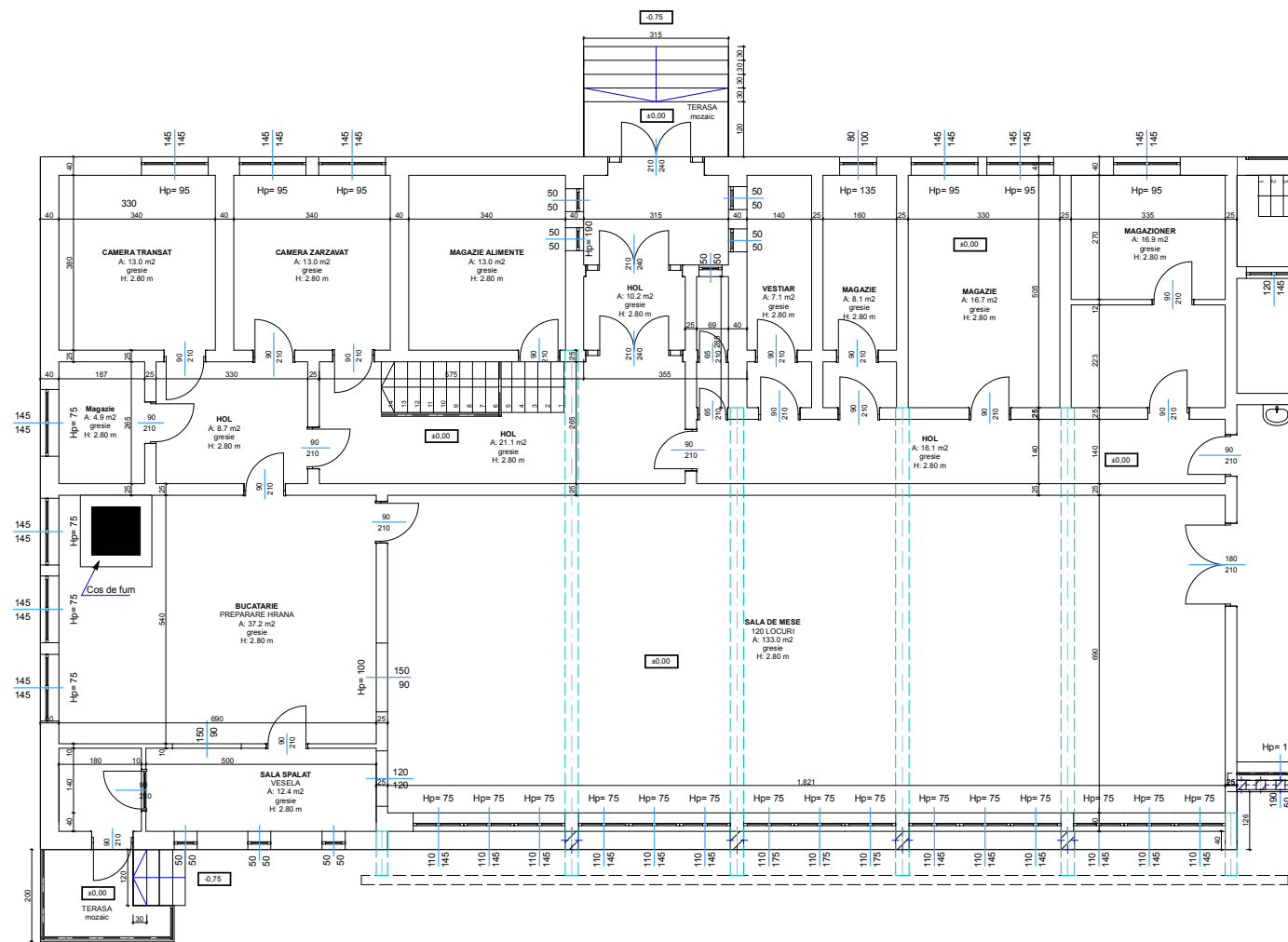

NOTA:
Stratul de uzura al pardoselilor va fi antiderapant, cu coeficientul de frecare minim de 0.4
Pe traseul calilor de evacuare nu se vor face praguri la usi

Numar	Nume	Semnatura	Carota	Referinta Data
PROIECTANT	ING. MIHAI EMINESCU NR. 19			
DESEINANT	ING. CRISTEA L.			
BENEFICIAR	D.O.G.A.S.P.C. BOTOSANI			
PROIECT	REABILITARE SI AMENAJARE			
SCALA	1:50			
DATA	19/03/2023			

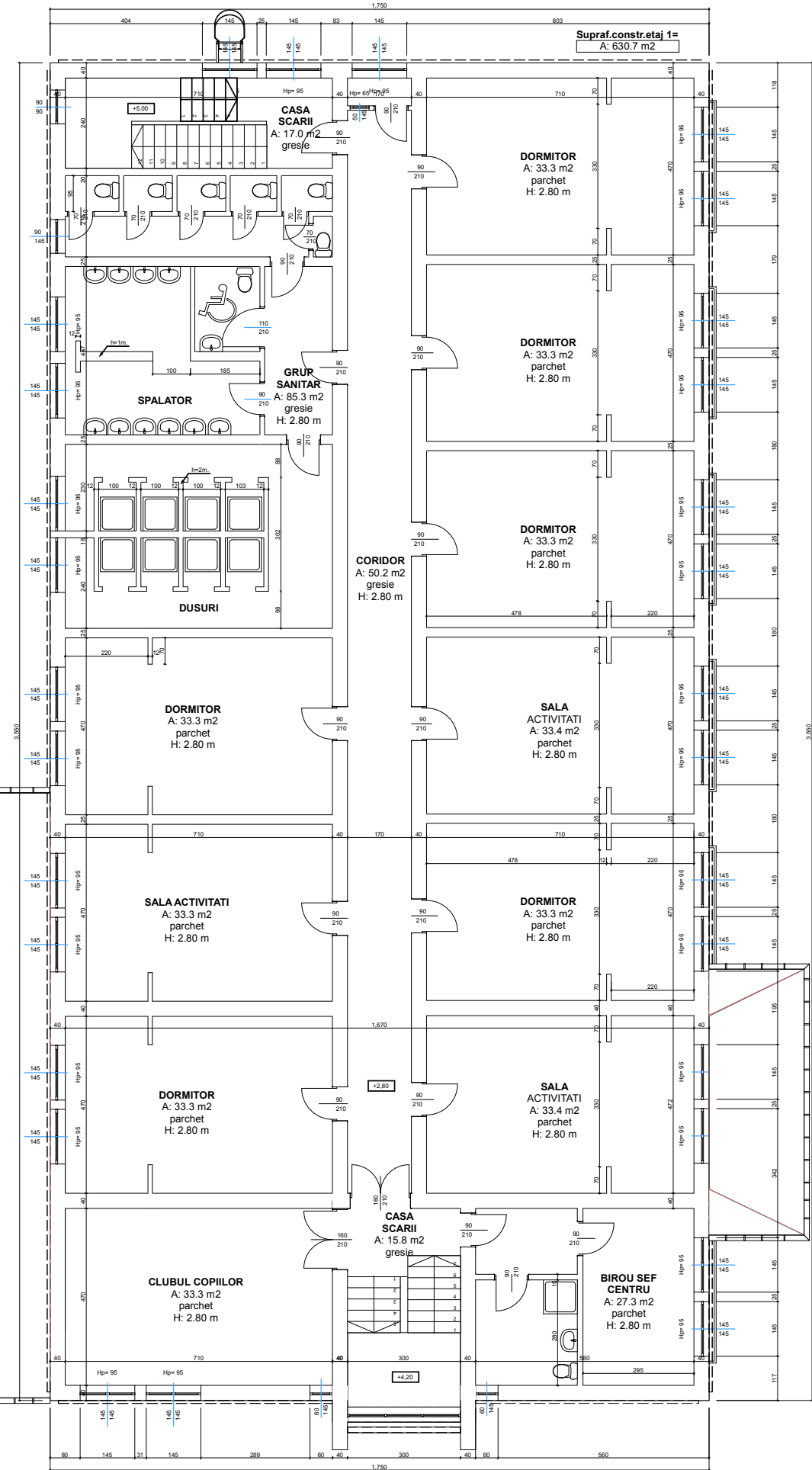
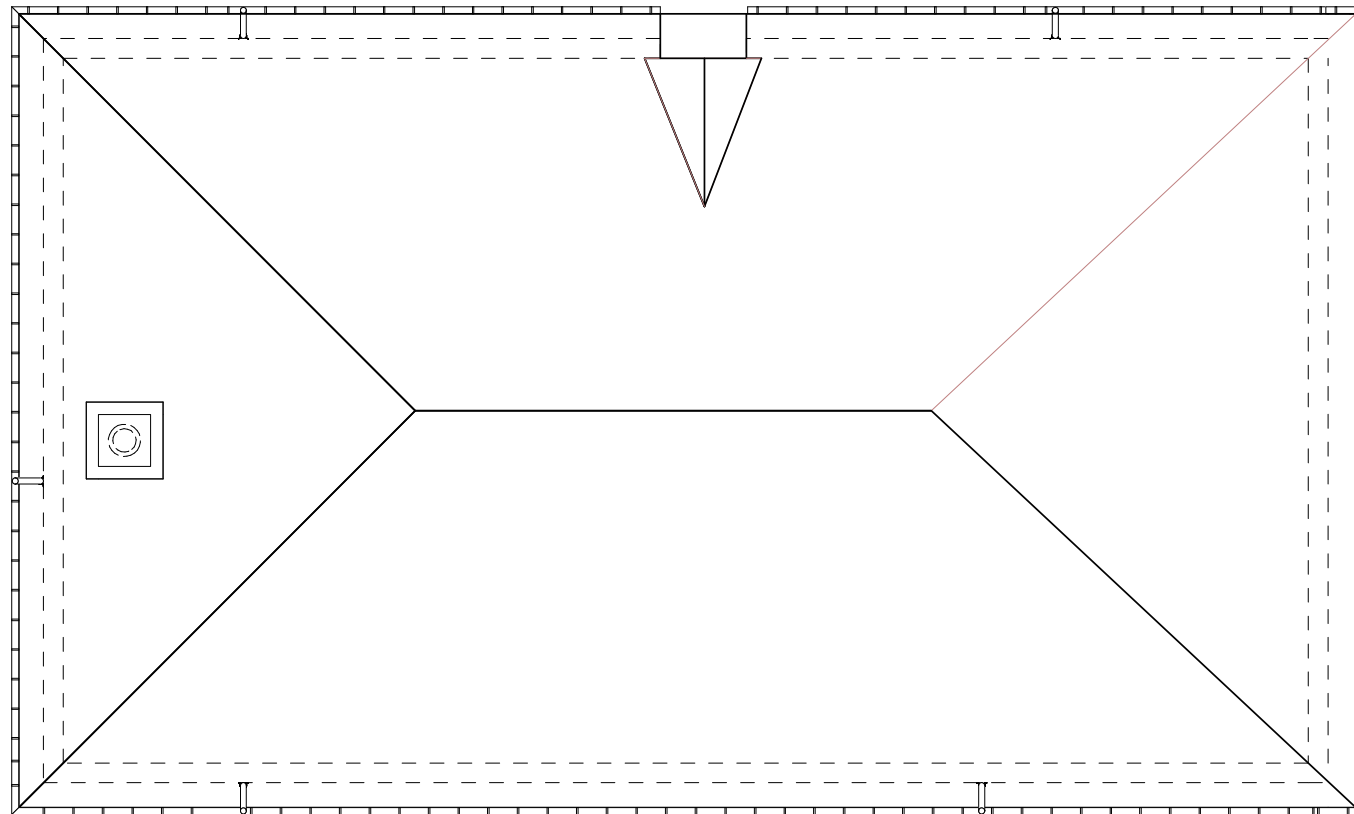

NOTA:
Stratul de uzura al pardoselilor va fi antiderapant cu coeficientul de frecare minim de 0.4
Pe traseul calilor de evacuare nu se vor face praguri la usi

Numar	Nume	Semnatura	Carota	Referinta Data
EUROPEAN PROJECT CONSULT ROMANIA Str. MIHAI EMINESCU NR. 19 MUN. BUCURESTI, JUD. BUCURESTI				
BENEFICIAR: D.G.A.S.P.C. BOTOSANI				PR: 18/2023
SEF PROIECT: ARH. DOBROTA E.	SCARA: 1/50	PROIECT: REABILITARE SI AMENAJARE "CENTRUL DE PLAMBEANT PISCINELI BOTOSANI" "CENTRUL DE PLAMBEANT PISCINELI"		FAZA: D.T.A.C.
DESENAT: SINGH CRISTEA L.	DEC: 2023	PLAN ETAJ 1 - DUPA REABILITARE		A33

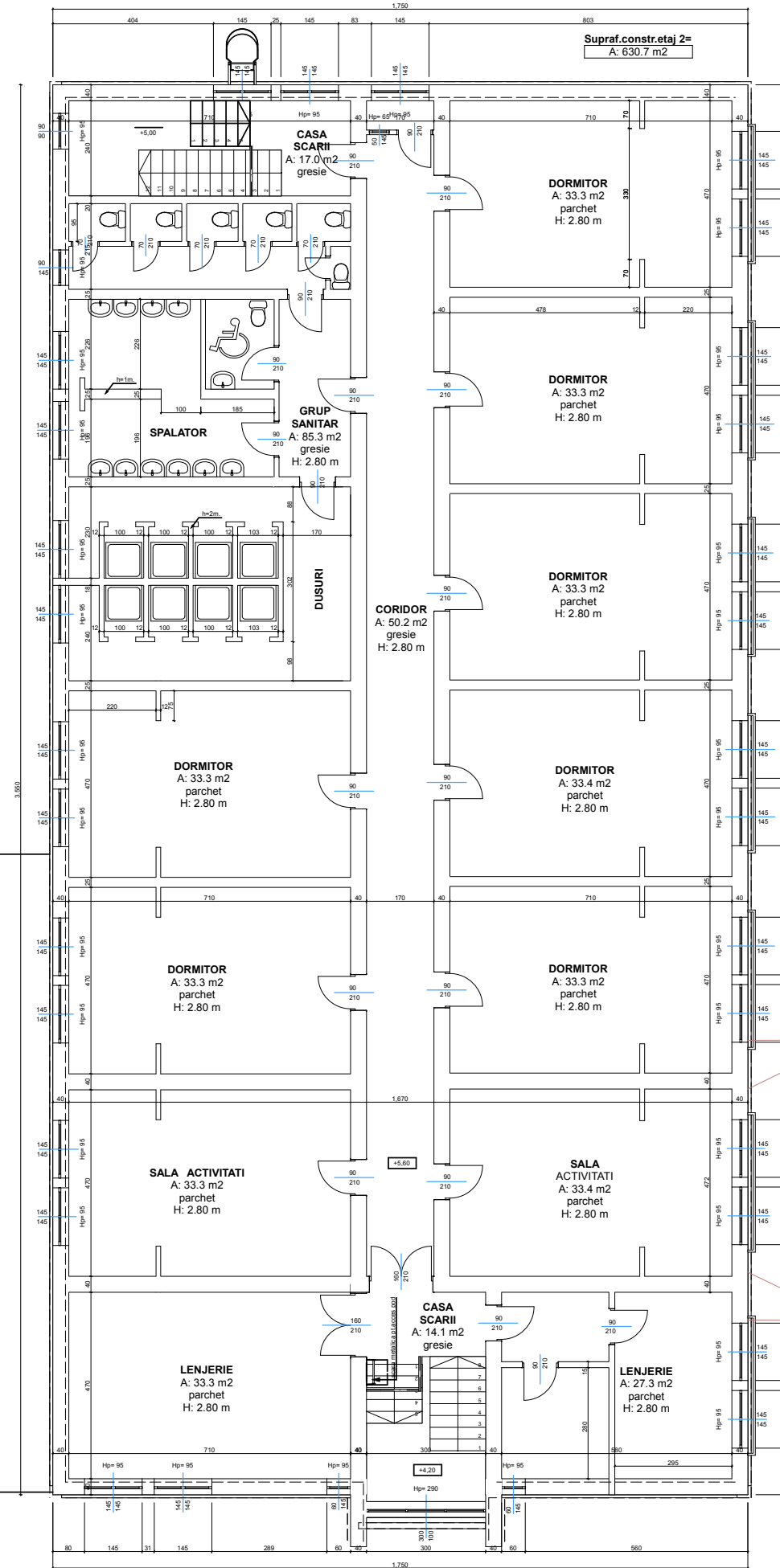
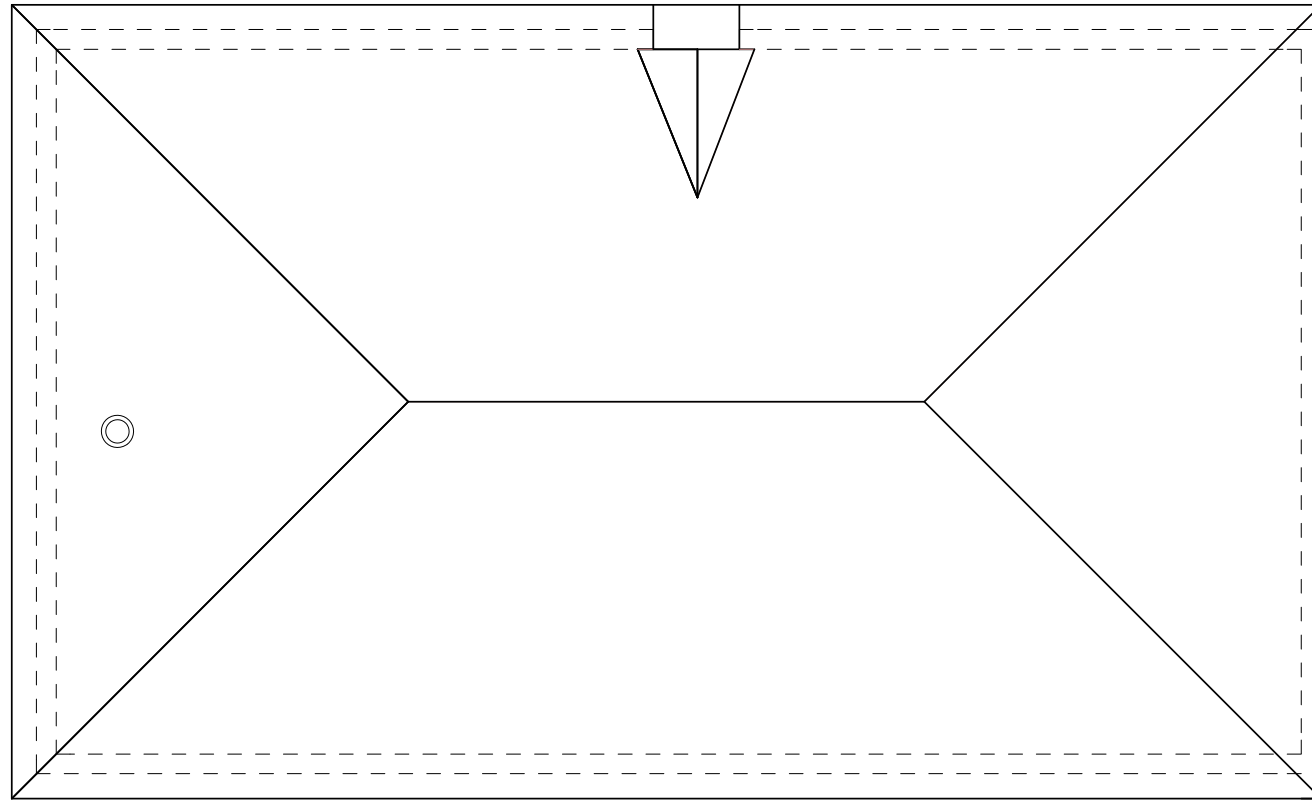

NOTA:
Stratul de uzura al pardosellor va fi antiderapant, cu coeficientul de frecare minim de 0,4
Pe traseul calilor de evacuare nu se vor face praguri la usi

Numar	Nume	Semnatura	Carota	Referinta	Data
	EUROPEAN PROJECT CONSULT				
	BIROUL				
	SI MIHAI EMINESCU NR. 19				
	MUN. SAGHEZI, JUD. SUCEAVA				
	BENEFICIAR: D.G.A.S.P.C. BOTOSANI				
	PH: 18/2003				
	PROIECTANT: ANI DOBROTA E.				
	SCALA: 1:50				
	PROIECT REABILITARE SI AMENAJARE				
	"CENTRU DE PLASAMENT" JUDETEL BOTOSANI				
	FAZA: PT+D.E.				
	DESENANT: SINGH CRISTEA L.				
	08-2009				
	PLAN ETAJ 2 - DUPA REABILITARE				
	A34				

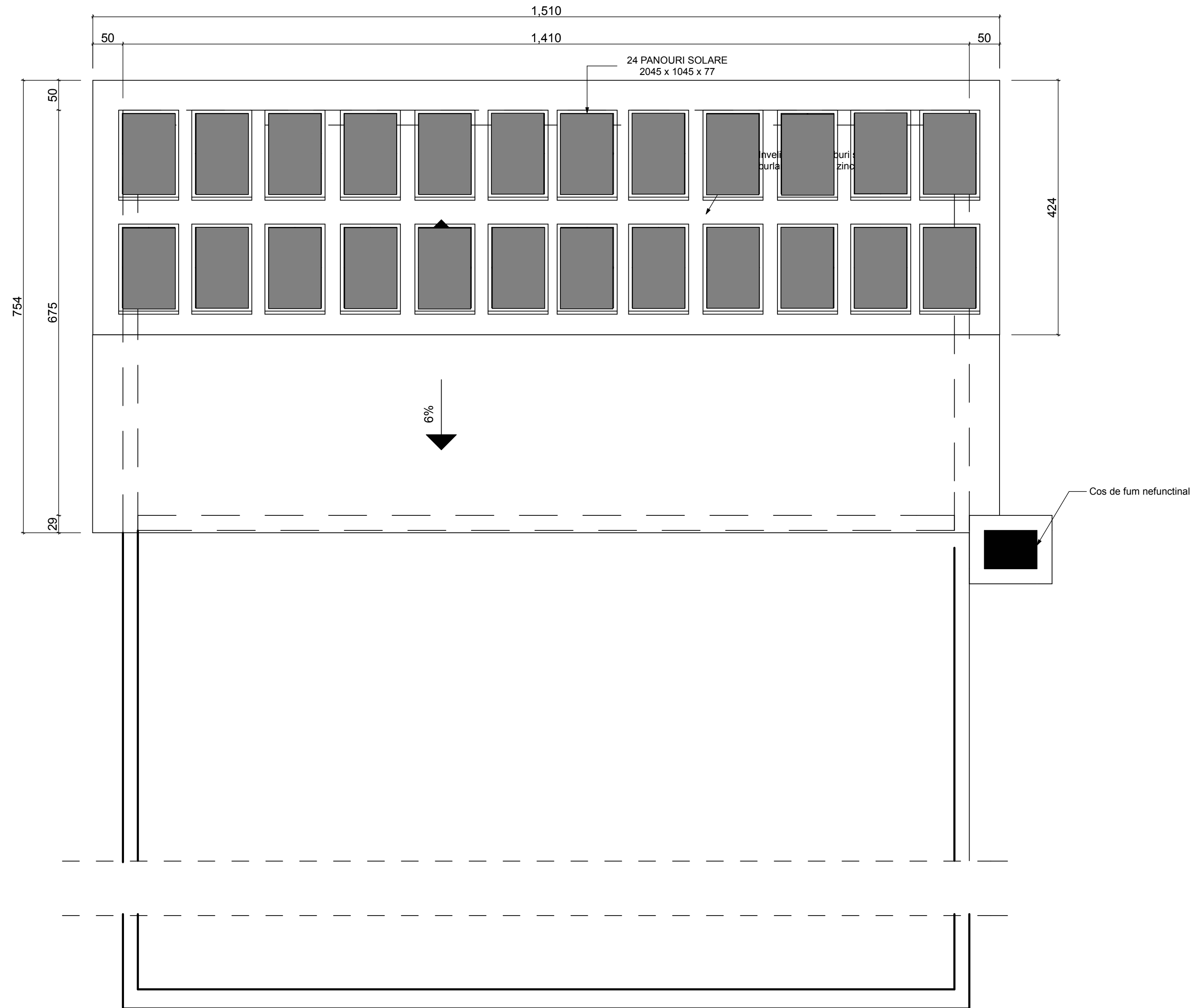

Verificator	Nume	Semnatura	Cerinta	Referat/Nr./Data
	EUROPEAN PROJECT CONSULT RADAUTI Str. MIHAI EMINESCU NR. 19 Mun. RADAUTI, Jud. SUCEAVA			BENEFICIAR: D.G.A.S.P.C. BOTOSANI PR. 19/2009
SEF PROIECT	ARH. DOBROTA E.		SCARA 1:50	PROIECT: REABILITARE SI AMENAJARE "CENTRU DE PLASAMENT" JUDETUL BOTOSANI - CENTRALA TERMICA - FAZA D.T.A.C.
PROIECTAT	ARH. DOBROTA E.			
DESENAT	SING. CRISTEA L.		dec.2009	PLAN INVELITOARE - DUPA REABILITARE A44